

ТФК.11-02.700.041

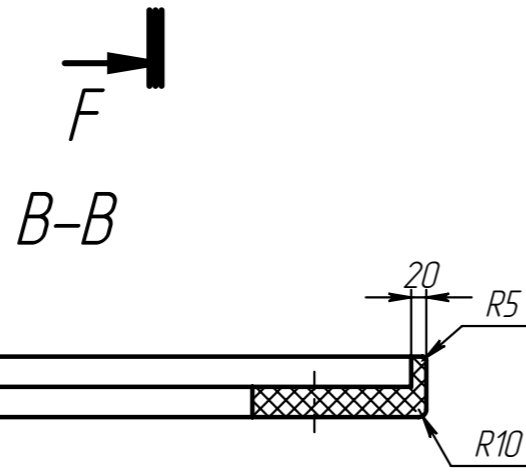
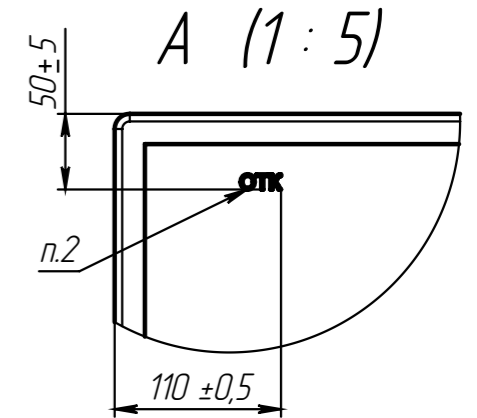
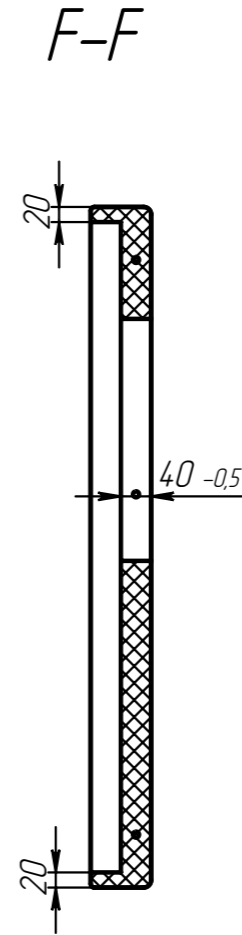
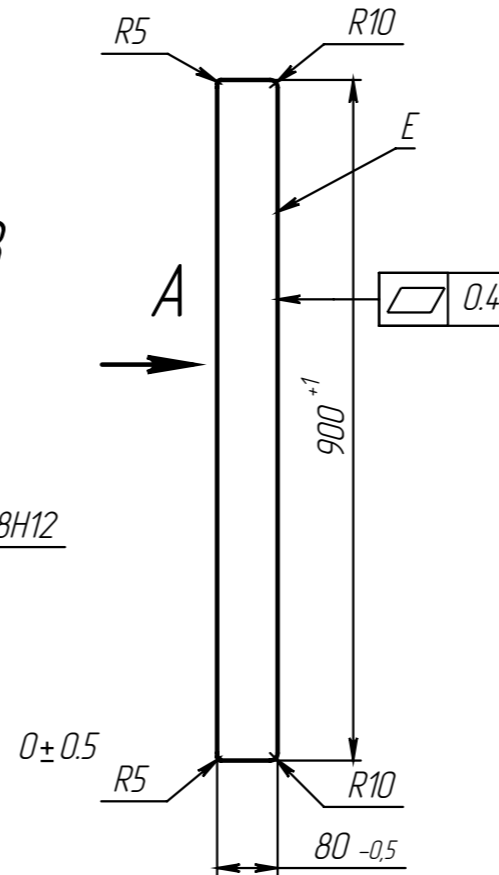
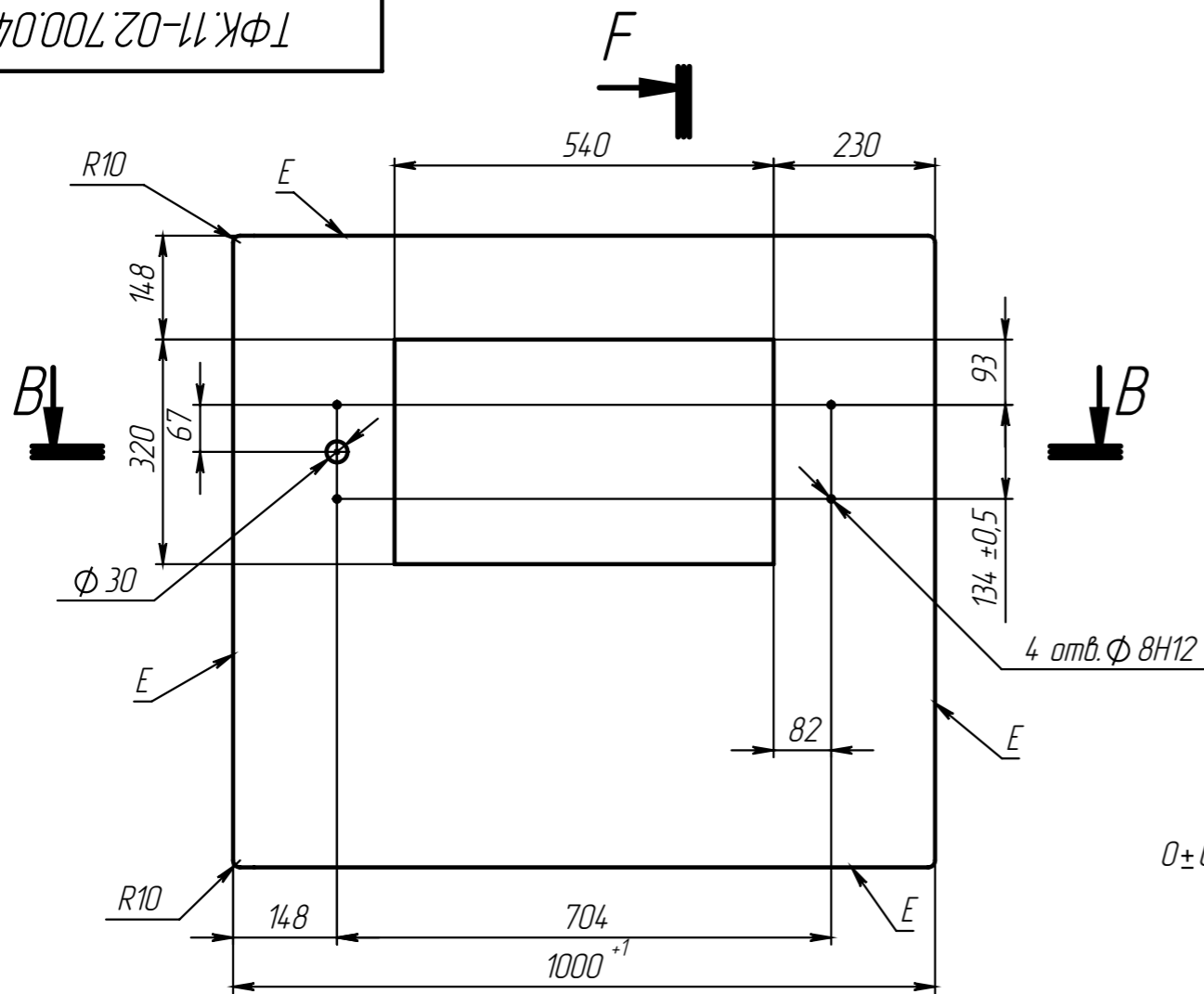

1. Столешница изготовлена из клееной древесины, влажность древесины не должна превышать более 12%.
2. Изделие клеимить. Высота шрифта клеимения H=10мм. Шрифт - полужирный Arial. Номер в клеиме указывает на производителя изделия.
3. Неуказанные предельные отклонения радиусов - -0,5мм, остальных размеров ± 1 мм.
4. Покрытие всех поверхностей - цветное масло OSMO, дополнительное покрытие лицевых поверхностей E -масло с твердым воском OSMO TOPOLIL бесцветное 3058, кроме отверстий под шканты. Цвет и шероховатость столешницы согласовать с заказчиком.
5. Цвет и шероховатость столешницы должны соответствовать образцу -эталоны.
6. На столешнице не допускаются вмятины, сколы и другие дефекты.

					ТФК.11-02.700.041			
Изм.	Лист	№ докум.	Подп.	Дата	Столешница для МПХ 1000мм универсальная	Лит.	Масса	Масштаб
Разраб.		Холопцева					17.87	1:10
Пров.		Петухов						
Т. контр.						Лист	Листов 1	
Н. контр.					Пиломатериал-1-Бук ГОСТ 2695-83			
Утв.					АТЕСИ			

Шифр:

Копировал

Формат А3

Перв. примен.

Справ. №

Подп. и дата

Инд. № дубл.

Взам. инд. №

Подп. и дата

Инд. № подл.

Файл: ТФК.11-02.700.041 Столешница для МПХ 1000мм универсальная