

ЕСО.11-02.700.033

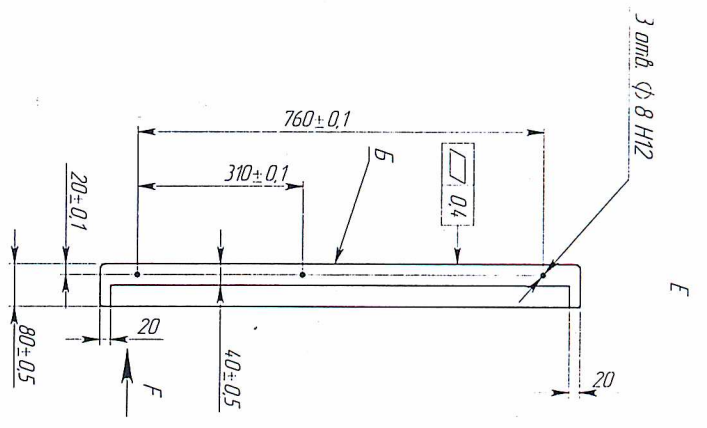
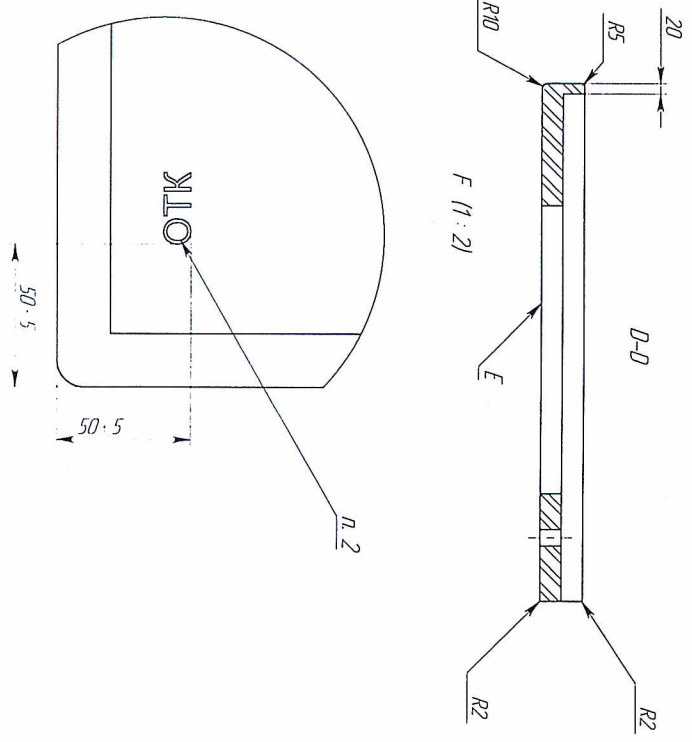
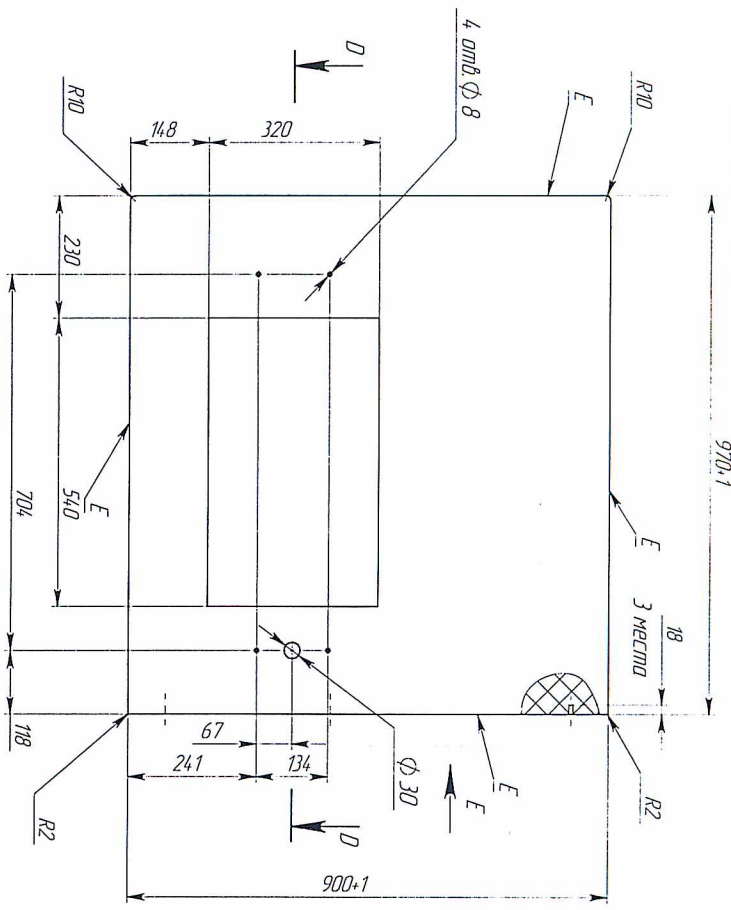

1. Столешница изготовлена из клееной фрезерованной, влажность фрезерованной не должна превышать более 12%.
2. Изделие клеить. Высота шпунта клееного изделия Н=10мм. Шпунт - подгонный Ангол. Номер в каталоге указывается на производственных изделиях.
3. Неказанные предельные отклонения радиусов - 0,5мм, остальных размеров ± 0,1мм.
4. Покрытие всех поверхностей - идентичное лакокрасочному составу ОСНО TOP-OIL бесцветное Э058, кроме поверхностей поверхностей Е - лакокрасочный состав ОСНО TOP-OIL бесцветное Э058, кроме поверхностей под шпунты. Цвет и шероховатость столешницы соответствовать образцу - эталону.
5. Шпунт и шпунтование столешницы должны соответствовать образцу - эталону.
6. Ответить стожобу столешницы с помощью шпунтов по поверхности Б с точностью 0,2мм.
7. Для столешницы не допускаются вмятины, сколы и другие дефекты.
8. Столешницу комплектовать шпунты-шпунт, пакеты прилагаться отдельно!

Изм.	Лист	№ докум.	Дата	<p>Столешница пробоя 970 мм для МТХ</p> <p>Пиломатериал - 1-5 класс ГОСТ 2695-83</p>	Лист	Листов
Разработ.	Эксп.	Исполн.	Дата		16-87	110
Проект.	Проверка	Исполн.	Дата			
И. кат. №	Шпунты	Шпунты				
				ТФК.11-02.700.033		
				АТЭСИ		